

TR 45

TR 45



TR 45

Dúmperes rígidos

DATOS DE RENDIMIENTO

Gráficos basados en una resistencia al rodaje del 2%

PENDIENTE

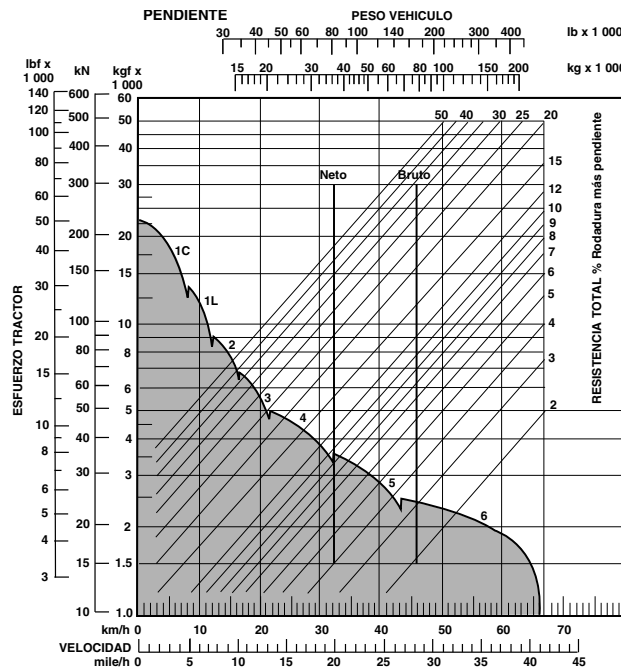

DECELERACION

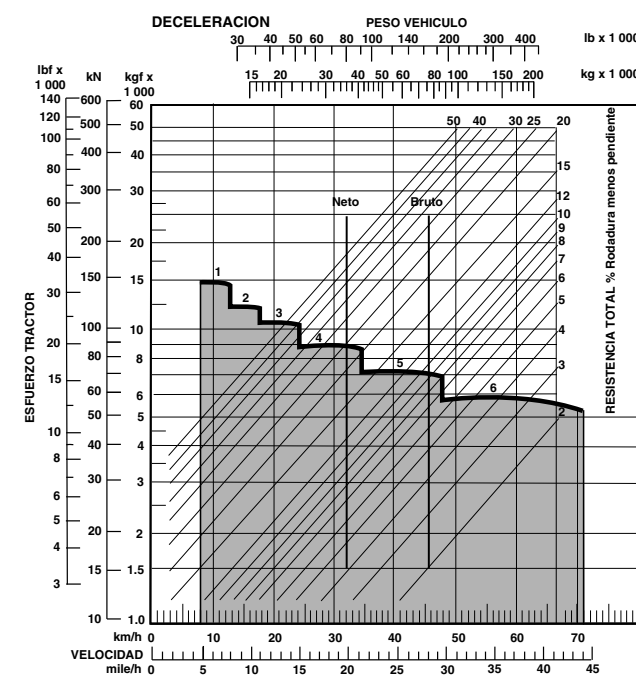

SAE Turning Radius 8 245 mm 27ft 1 in
Clearing Radius 8 815 mm 28ft 11 in

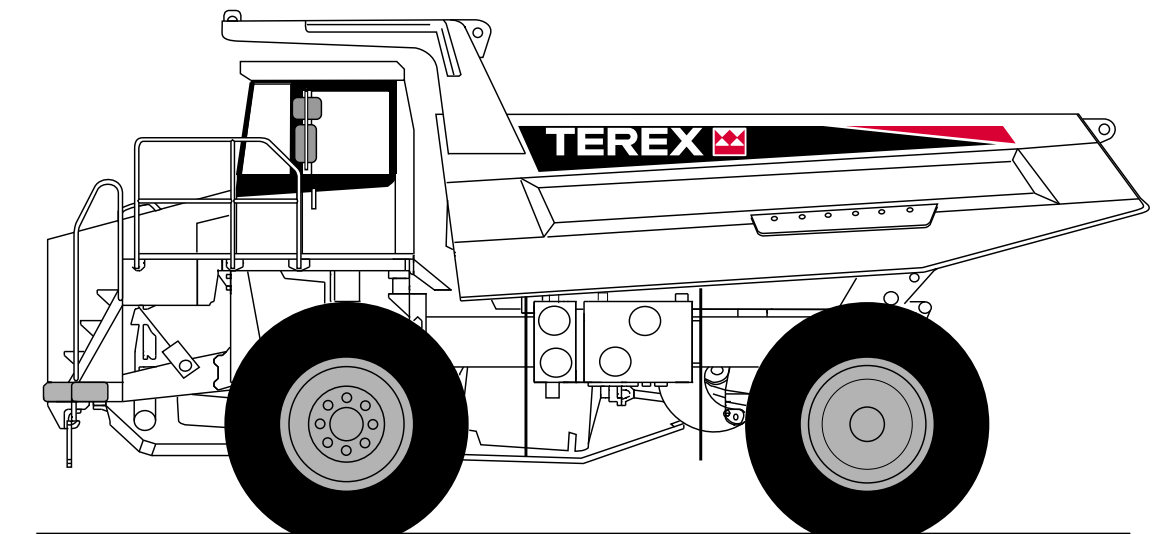
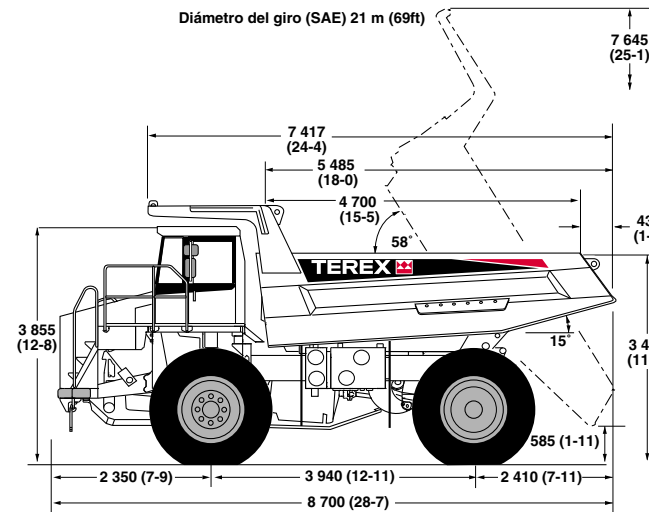
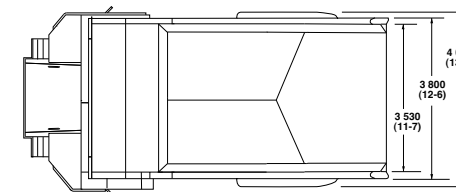
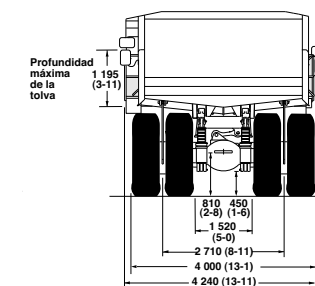
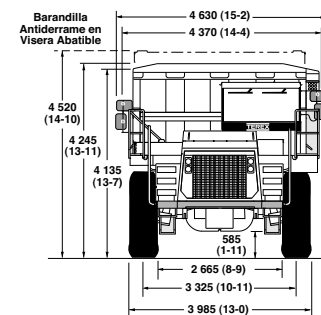

PESOS

	kg
Chasis, con grúas	27 835
Caja, estándar	9 300
Peso neto	37 135
Capacidad de carga máxima	40 825
Peso Bruto, máximo	77 960
PARA UNIDADES EQUIPADOS CON CAJA REFORZADA OPCIONAL PARA TRABAJOS PESADOS:	
Chasis, con grúas	27 835
Caja, trabajos pesados	10 800

PESOS

Peso neto	38 635
Capacidad de carga máxima	39 325
Peso bruto, máximo*	77 960
*Peso bruto máximo del vehículo permitido con opciones, accesorios, depósito lleno de combustible y carga.	

DISTRIBUCION DEL PESO

	Eje Delantero	Eje Trasero
Vacio	48%	52%
Cargado	34%	66%

DISTRIBUIDOR



TEREX Equipment Limited
Motherwell Scotland ML1 5RY
Tel: 01698 732 121 Fax: 01698 734 046
www.terex.com

Instrucciones: Localice la intersección del Peso del vehículo con la línea de porcentaje de resistencia para determinar la máxima multiplicación alcanzable y luego lea abajo la velocidad del vehículo.

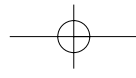

TR 45

TR 45

TR 45

BASTIDOR

Largueros de sección rectangular tipo cajón con parachoques frontal integrado. Travesaños de malla cerrada y tubos de torsión con un límite elástico de 290 MPa. Las uniones de los travesaños son de acero fundido de 655 MPa.

MOTOR

ModeloCUMMINS QSK19-C525

Clase4 ciclos, emisiones certificadas, diesel inyección directa, enfriado por agua,

sistema de turborrefrigeración por aire.

Potencia Bruta a 2 100 rpm.....392 kW (525 hp)

Potencia Neta a 2 100 rpm.....370 kW (495 hp)

Potencia Bruta según SAE J1995 Jun 90.

Las emisiones del motor cumplen la norma Tier 2 USA EPA/CARB MOH 40 CFR 89 y la propuesta por las directivas de la UE para maquinaria extravial.

Par Máximo a 1 400 rpm2 441 Nm

Configuración/cilindros6 en línea

Diámetro y Carrera159 x 159 mm

Cilindrada18.9 litros

Sistema eléctrico negativo a tierra de 24 voltios. Dos baterías de 12 voltios 165 Ah con conmutador de desconexión maestro. Motor de arranque eléctrico de 9 kW (12 HP). Puesta en marcha neutral. Alternador de 70 A con regulador de voltaje integral.

TRANSMISION

Allison M5610AR automática. Montado en parte en el bastidor para un fácil acceso con convertidor de par motor integral, retardador hidráulico y engranaje planetario. Control electrónico automático con cambio suave. Cierre automático en todas las velocidades.

	Avance						Retroceso	
	1ª	2ª	3ª	4ª	5ª	6ª	R1	R2
km/hora	11.3	16.8	22.4	33.4	45.2	65.0	7.1	12.9

EJE DE TRACCION

Delantera: Suspensión en ruedas delanteras independiente de tipo King pin (pivote de acoplamiento) fabricada por TEREX con cilindros de aceite / nitrógeno independientes, de velocidad variable.

Trasera: Cilindros de nitrógeno / aceite TEREX de velocidad variable con barra estabilizadora lateral y acoplamiento al bastidor A.

Relaciones:	Estandar	Opcional
Diferencial3.15:1	3.73:1
Planetaria5.66:1	5.66:1
Reducción de todo el tren de conducción17.83:1	21.11:1

SUSPENSION

Delantera: Suspensión en ruedas delanteras independiente de tipo King pin (pivote de acoplamiento) fabricada por TEREX con cilindros de aceite / nitrógeno independientes, de velocidad variable.

Trasera: Cilindros de nitrógeno / aceite TEREX de velocidad variable con barra estabilizadora lateral y acoplamiento al bastidor A.

Carrera Máxima de Cilindro :

Delantero	251 mm
Trasero	182 mm

Oscilación máxima del eje trasero ± 6.5 grados

RUEDAS Y NEUMATICOS

Ancho de Llanta

Estándar - Delanteros y Traseros 21.00

R 35**Radial330 mm

Consultar al fabricante de neumáticos para una selección óptima y correcta de acuerdo con la capacidad Tm-km/h y tipo de aplicación.

FRENOS

Control de todo el sistema hidráulico de frenos. Bomba de pistones instalada en la transmisión para compensar la presión que proporciona presión hidráulica a los frenos y la dirección. Circuitos delantero y trasero independientes. Cada circuito incorpora un acumulador de nitrógeno / hidráulico que almacena energía para proporcionar una respuesta de frenos instantánea.

Frenos Delanteros:

Discos secosDiámetro 660 mm
Superficie de barrido, delantera, total5 985 cm ²
Superficie de frenada total1 395 cm ²

Frenos Traseros: TEREX, enfriados por aceite, de disco múltiple y completamente sellados contra la suciedad y el agua.

Discos de fricción - total	14.....Diámetro 648 mm
Superficie de frenada - total38 310 cm ²
Caudal de refrigeración máximo553 litros/min

ESTACIONAMIENTO: Frenos traseros aplicados por el pistón opuesto cargado por resorte del paquete de discos, liberados hidráulicamente.

RETARDACION- Control de palanca modulado de los frenos de disco traseros o retardador hidráulico en la transmisión. 522 kW (700 hp) continuo.

SECUNDARIOS: Control solenoide de estacionamiento de botón que aplica los frenos de servicio y de estacionamiento. Se activa automáticamente cuando el motor se apaga.

Frenos con homologación ISO 3450, SAE J1473.

Frenos conformes con las normas ISO3450, SAEJ1473, Oct. 90

DIRECCION

Dirección independiente hidrostática con válvula de dirección de centro cerrado, acumulador y bomba de pistones de compensación de presión.

El acumulador proporciona una dirección uniforme independientemente de la velocidad del motor. En caso de pérdida de potencia del motor, el acumulador proporciona dirección de aproximadamente dos vueltas de cierre a cierre. Una luz de señalización de baja presión avisa de cuando la presión del sistema está por debajo de 83 bar (1 200 lbf/in²). Dirección con homologación ISO 5010, SAE J53.

Máximo ángulo de giro de las ruedas39 grados

CILINDROS HIDRÁULICOS

Cuenta con dos cilindros de elevación instalados en los largueros. Los cilindros son de dos fases con pérdida de potencia en la segunda. El sistema hidráulico de la caja es independiente del sistema hidráulico de la dirección.

Precion auxiliar del sistema190 bar

Bomba hidráulica para la caja a 2 100 rpm

.....227 lit./min

Tiempo de elevación de la caja13 seg

Tiempo de descenso de la caja.....9 seg

CAJA

Piso tipo 'V' longitudinal, con montaje de refuerzos transversales de sección rectangular. La caja está calentada por los gases del escape y descansa sobre topes elásticos que amortiguan el impacto.

La superficie de desgaste de la caja Son de acero resistente al desgaste Hardox (360-440 BHN) con (360-440 BHN) con resistencia a la tracción de 1.000 MP a (145.000 lbf/in²).

Espesores de las Planchas: Piso19 mm
Paredes laterales10 mm
Frente, inferior10 mm

Protector de la Cabina ROPS, según norma SAEJ1040, Feb. 86 e ISO3471.

Volumen:	Al Ras (SAE)19.6 m ³
	Colmada 2:1 (SAE)26.0 m ³

EQUIPO ESTANDAR

Cabina:

Aire Acondicionado R

134A (5.4 kW)

FOPS ISO 3449/SAE J231

Revestimiento acústico

Seguros para Puertas

Alfombrilla para el piso

Calefacción y Anti-vaho,

10,3 kW

Panel de instrumentos

iluminado

Luz interior/Luz de cortesía

Asiento de suspensión

neumática con respaldo

alto, apoyacabeza y 4

puntos de anclaje de

cinturones

Asiento de Pasajero

Cinturones de seguridad

SAEJ386

Columna de Dirección

Ajustable

Parasol - de ancho total

Cristales ahumados

Compartimiento útil para

documentos

Limpiaparabrisas de dos

velocidades

Radio/Casette

Controles:

Interruptor principal de

batería

Transmisión

Botón de comprobación de

la Transmisión

Interruptor llave
Potencia/Ahorro
Interruptor llave de modo manual

Manómetros - eléctricos:

Temperatura del

convertidor

Temperatura del

refrigerante del motor

Presión del aceite del

motor

Combustible

Velocímetro/Odómetro

Tacómetro/Cuentahoras

Presión aceite transmisión

Indicadores - luces y alarma:

Presión freno - delantero

Presión freno - trasero

Presión dirección

Nivel de aceite en

dirección/ frenos

Transmisión,

'desconectada'

Luces indicadoras solamente:

Restricción del filtro de aire

Alternador no carga

Tolva elevada

Temperatura aceite freno

Accionamiento convertidor

Nivel refrigerante

Temperatura refrigerante

Indicadores de dirección

EQUIPO ESTANDAR

Presión aceite motor
Faros, luz de cruce
Freno de aparcamiento 'activado'

Retardador 'activado'

Restricción del filtro de

dirección

Transmisión (diagnosis)

Restricción del filtro de

transmisión

Accionamiento manual de

transmisión

Temperatura de aceite de

la transmisión

Comprobación de luces de

alarma

General:

Acumulador dirección

Filtros de Aire (2) de dos

etapas

Señal de bajada de la caja

Mando Elevación tolva,

Servo Asistido

Filtro del refrigerante

Puntos de tomas de

presión para diagnóstico

Inhibidor hacia cambios

bajos

Doble sistema de frenos

Sistema de control del

motor

Protector del cárter del

motor

Caja calefactada con los

gases de escape

Silencioso de escape
tiempo parcial
Indicador visual del nivel
de combustible

4 Faros delanteros -

halógenos de cuarzo

Claxon, eléctrico

117dB, SAEJ1105

Guardabarros

Protector para el brazo del

conductor

Freno de aparcamiento

Retrovisores- cuatro

Retardador, Frenos

multidisco traseros

Luz del Retardador -

ámbar trasera

Alarma de marcha atrás

Luz de marcha atrás

Eyectores de rocas

Sistema secundario de

frenos

Juego de seguridad

Sistema hidráulico

separado para dirección

y elevación tolva

Placas traseras de vertido

Luz testigo de luces

laterales, traseras, pare,

intermitentes dirección y

emergencia

Puntos de remolque,

delantero y trasero

Protector de la transmisión